

報道関係各位

2016年7月15日
リョービ株式会社

フラッグシップモデルのラインアップを充実！ トラックレールタイプのドアクローザ新発売

商品名	GEOPRO (ジオプロ) シリーズ 「トラックレールタイプ ドアクローザ」			
モデル名	スタンダード取付		パラレル取付	
	ストップなし	ストップ付	ストップなし	ストップ付
	GT-4V	GTS-4V	GT-4PV	GTS-4PV
設計積算参考価格 ^{※1} (税別)	35,000 円	38,500 円	35,000 円	38,500 円
販売目標	年間 1 億円			
発売日	2016年7月15日			

※1 設計・施工を請け負われる設計事務所等の方が工事見積時に使用される参考価格です。メーカー希望小売価格ではありません。



この度、当社ドアクローザ^{※2}のフラッグシップモデル『GEOPRO (ジオプロ) シリーズ』から、新たに「トラックレールタイプ ドアクローザ」を発売いたしました。

「シンプルで洗練されたなデザイン」をコンセプトに開発された同シリーズは、2009年の発売以来、多くの設計事務所に支持され、オフィスビルや学校などで幅広く採用していただいています。

現在、同シリーズには「アームリンクタイプ ドアクローザ」「コンシールドドアクローザ^{※3}」「ピボットヒンジ^{※4}」の商品をラインアップしています。今回、お客様からのご要望へ今まで以上に対応できる様、トラックレールタイプをシリーズに追加し、フラッグシップモデルのラインアップを充実させました。

※2 ドアを開けた際の力を利用してドアを自動で閉める装置です (自動閉鎖装置)。

※3 本体をドアの中に格納するタイプのドアクローザ。本体をドアの表面に取り付けるタイプのドアクローザにくらべ、ドアの外観がすっきりします。ドアを開けると本体に結合したアームの端がドア枠に固定されたトラックレール内をスライドしながら動き、アームが回転します。アームの動きに連動して本体内部のシリンダーのピストンが作動して、スプリングを圧縮、その反発力と油圧制御を利用してドアを安定的に自動で閉めます。



※4 ドアをドア枠に取付けるドア吊金物の一種。

<主な特長>

1. すっきりとした見た目のドア表面取り付けタイプ

当新商品は、「アームリンクタイプ ドアクローザ」と「コンシールド ドアクローザ」の長所を兼ね備えています。ドアクローザ本体とドア枠の接続部分が1本なので、「アームリンクタイプ ドアクローザ」よりもすっきりとした見た目になります。また、「コンシールド ドアクローザ」のように本体をドアの内部に埋め込む必要はありません。

GEOPROシリーズの各種ドアクローザの比較

	アームリンクタイプ ドアクローザ	トラックレールタイプ ドアクローザ	コンシールド ドアクローザ
	 (写真はスタンダード取付)	 (写真はスタンダード取付)	
本体の取付場所	ドア表面	ドア表面	ドア内部
本体とドア枠の 接続	アームとリンク (2本) レールなし	アームのみ (1本) レール有り	アームのみ (1本) レール有り
ドアとドア枠の 加工	本体を埋め込む為の加工は 不要	本体は埋め込み不要。レールは 平行取付の場合のみ埋め込 む為の加工が必要	本体とレールを埋め込む為 の加工が必要

2. ダブルシリンダー式により「力強い閉鎖力」と「安定した閉鎖速度」を両立

「カム機構」と「ラック&ピニオン機構」の2本のシリンダーを搭載した「ダブルシリンダー式^{※5}」を採用しています。2つの機構の長所を組み合わせたハイブリッドなドアクローザで、「力強い閉鎖力」と「安定した閉鎖速度」の両立を実現しています。

※5 2016年6月特許取得。特許番号 第5952154号

(a) 力強い閉鎖力の「カム機構」シリンダー

ドアが閉まる直前の力を強く設定できるので、しっかりと確実にドアを閉めることができます。

(b) 安定した閉鎖速度を実現する「ラック&ピニオン機構」シリンダー

風圧や強風の影響でドアの閉じる速度が変化することが少なく、いつでも安定した速度で閉まります。安心してドアを通行でき、不測の事故を防ぎます。

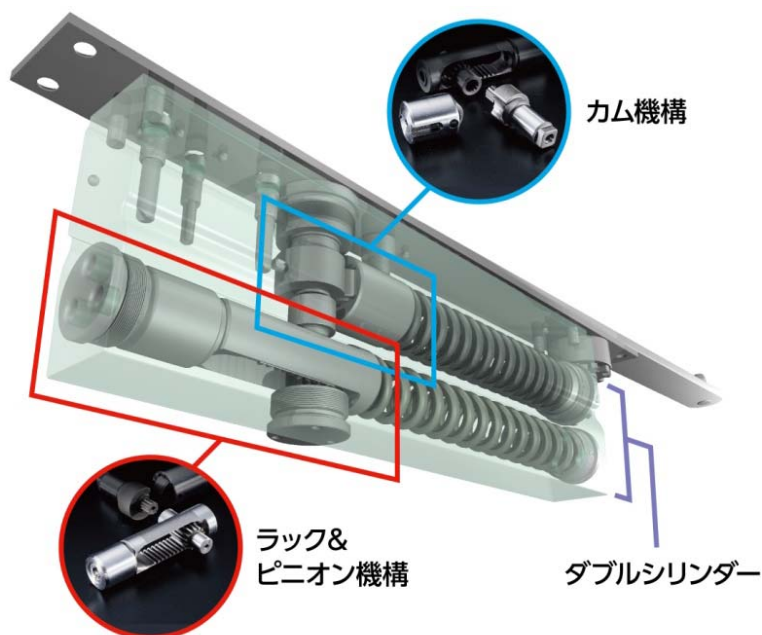

3. 簡単で確実な施工が可能「ワンタッチ着脱式」

本体に取り付けられた「アーム」と呼ばれる細長い部品が、本体とトラックレールをつないでいます。従来のトラックレールタイプの商品ではアームとトラックレールの連結に接続ネジを使用していましたが、本新商品には「ワンタッチ着脱式」を採用しています。パチンと合わせるだけで、簡単で確実な施工が可能になりました。



<仕 様>

商品名	GEOPRO (ジオプロ) シリーズ 「トラックレールタイプ ドアクローザ」	
モデル名	スタンダード取付	GT-4V (ストップなし)、GTS-4V (ストップ付)
	パラレル取付	GT-4PV (ストップなし)、GTS-4PV (ストップ付)
適用ドアサイズ	(幅) 800~1,050mm (重量) 15~100kg	
最大開き角度	スタンダード取付: 160° パラレル取付: 140°	
耐久性	ドア開閉 50万回 (JIS GRADE 1相当)	
開閉効率	JIS GRADE 1相当	
本体材質	アルミニウム合金	
色	シルバー、ホワイト、ブラック	
標準装備機能	閉鎖トルク調整・ラッチングアクション・2速個別調整	

報道関係からのお問い合わせ先

リョービ株式会社 経営企画部 広報課

〒105-0003 東京都港区西新橋 1-7-1 TEL:03-3501-0524 FAX:03-3501-0722

<http://www.ryobi-group.co.jp/>

お客様からのお問い合わせ先

リョービ株式会社 建築用品本部 企画管理部 企画課

〒114-8518 東京都北区豊島 5-2-8 TEL:03-3927-5510 FAX:03-3927-5577

<http://www.ryobi-group.co.jp/>