

YAMAN

最先端技術に基づくトータルビューティーケアライン「YA-MAN TOKYO JAPAN プロ ライン」から
2つの新製品が登場

『ヴェーダニードルスパ デュアル』『ヴェーダヘアボリュームマー プロ PLUS』

2026年5月6日(水・祝)より順次発売

「美しくを、変えていく。」をスローガンに掲げ、技術の力でグローバルに美の進化に挑み続ける 5年連続美顔器シェアNO.1*¹のヤーマン株式会社（所在地：東京都江東区、代表取締役社長：山崎貴三代）は、長年の美容研究から生まれた、最先端技術に基づくトータルビューティーケアライン「YA-MAN TOKYO JAPAN プロ ライン」より、『ヴェーダニードルスパ デュアル』と『ヴェーダヘアボリュームマー プロ PLUS』を、2026年5月6日(水・祝)より順次発売いたします。



ヴェーダニードルスパ デュアル



ヴェーダヘアボリュームマー プロ PLUS

■『ヴェーダニードルスパ デュアル』の特徴

✓ 2つのアタッチメントで、頭皮から顔・ボディまでマルチにケア

頭皮用ともみ出し用の、2種類のアタッチメントを付属。シャンプー時の頭皮ケアや頭皮洗浄をはじめ、フェイスラインや首・肩まわり、ボディまで、ケアしたい部位に合わせて使い分けが可能です。

ニードルアタッチメント



もみ出しアタッチメント



*1 (株)富士経済『美容 & 健康家電マーケティングトレンドデータ 2020』2018-2019年実績、『美容 & 健康家電市場・関連サービス
トレンドデータ 2023-2024』2020-2022年実績、美顔器カテゴリにおいて日本国内の美容家電全体におけるメーカーシェアとして

✓ 従来品から 111%に%アップ*²した、EMS を搭載

頭皮や肌をつかんでもみだす動きに EMS を組み合わせることで、表面だけでなく深部まで届くような刺激感を実現。EMS の出力は従来品比 111%に向上*²し、頭皮・顔・ボディへ心地よく、かつ力強くアプローチします。

✓ シリーズ史上初*³のイオンクレンズ・イオンブーストを搭載

シャンプーだけでは落としきれない汚れに着目したイオンクレンズ機能を搭載。さらに、頭皮用美容液などと併用しやすいイオンブースト機能を備えています。洗浄からうるおいケアまで、頭皮と肌をトータルでサポートします。

■『ヴェーダヘアポリューマー プロ PLUS』の特徴

✓ ヒーター×ブラシの独自構造で、理想のシルエットを叶える

扇形に配置されたラウンド構造のブラシが、根もとから毛束をしっかりキャッチし、髪の毛の立ち上げやボリュームアップを叶えます。髪への引っ掛かりを低減し、過度な摩擦によるダメージを防ぎます。また、ストレート面（①②）とブラシ面（③④）を同時に温めるヒーター構造で、素早く髪に熱を伝えることができ、ボリュームアップをはじめとするシルエット作りを簡単に叶えることができます。

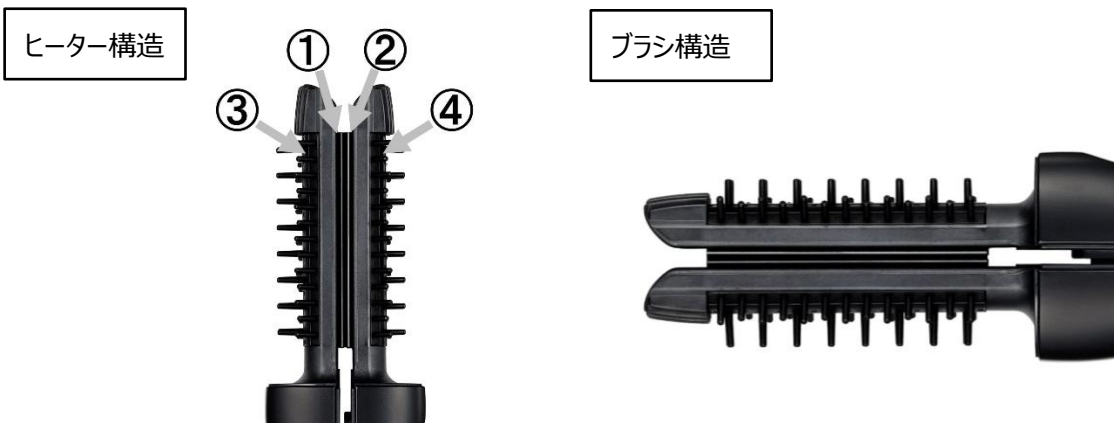

✓ 使いやすさを重視した製品デザイン

スピーディーな立ち上がりとコードレス仕様で、自宅でも外出先でも使いやすく進化。電源を付けてから約 30 秒*⁴で立ち上がり、約 35 分*⁵の連続使用が可能です。また、耐熱キャップをはめると、自動で電源 OFF になる仕様で、使い終わったらすぐにカバンの中に入れておくことができます。コーム先端は熱くなりくいいため、ヘアアイロンに慣れない方でも簡単に使用できます。

✓ ハイエンドモデルならではのこだわり

プレート部分には、希少性の高い鉱物「ブラックシリカ」を含有。また、160℃、180℃、210℃の 3 段階の温度設定で、幅広い髪質やスタイリングに対応しています。

■ 製品をお試しいただける POP UP を開催

2026 年 5 月 6 日（水）より、新製品をいち早く体験いただける POP UP イベントを開催いたします。店頭では、『ヴェーダニードルスパ デュアル』『ヴェーダヘアポリューマー プロ PLUS』をはじめ、美顔器やヘアケアアイテムなど、最新の美容機器を幅広くラインアップしております。

*² MS33W と YJHE0B における最大出力の比較

*³ YA-MAN TOKYO JAPAN プロ ラインにおいて

*⁴ 本体を起動してからプレート温度が 160℃に達するまでの時間

*⁵ 設定温度 160℃の場合（電池残量や充電環境による）

阪急うめだ本店

開催日：2026年5月6日(水・祝)～2026年5月12日(火)

住所：〒530-8350 大阪府大阪市北区角田町8番7号 阪急うめだ本店 2階 きれいきれいスタジオ

電話番号：06-6313-8498 [直通]

営業時間：10:00～20:00 (店頭の営業時間に準ずる)

阪急うめだ本店 WEB サイト：<https://www.hankyu-dept.co.jp/index.html>

伊勢丹新宿店

開催日：2026年5月13日(水)～2026年5月26日(火)

住所：〒160-0022 東京都新宿区新宿3-14-1 伊勢丹新宿店 本館2階 イセタン ビューティー コスメティックス /ヤーマン

電話番号：03-5357-7795 [直通]

営業時間：10:00～20:00 (店頭の営業時間に準ずる)

伊勢丹新宿店 WEB サイト：<https://www.mistore.jp/store/shinjuku.html>

■ 製品概要

ブランド名：YA-MAN TOKYO JAPAN プロ ライン

製品名：ヴェーダニードルSPA デュアル

販売価格：38,500円 (税込)

発売日：2026年5月6日(水・祝)より順次発売

型番：YJHE0

外形寸法：約 W97×D106×H105 (mm) (アタッチメント除く)

質量：約 285g (アタッチメント除く)

付属品：本体、ニードルアタッチメント、もみ出しアタッチメント、充電台

取扱先：YA-MAN the store GINZA、直営店、百貨店、空港免税店、全国のお取り扱いサロン

*店舗により発売日が変更になる場合がございます。

製品サイト：https://www.ya-man-tokyo-japan.com/products/forhair/pl_veda-needle-spa-dual.html

ブランド名：YA-MAN TOKYO JAPAN プロ ライン

製品名：ヴェーダヘアボリュームー プロ PLUS

販売価格：19,800円 (税込)

発売日：2026年5月6日(水・祝)より順次発売

型番：YJHB10

外形寸法：約 W46×D34×H201 (mm)

質量：約 240g

付属品：本体、キャップ、充電用 USB ケーブル (USB Type-C™)

取扱先：YA-MAN the store GINZA、直営店、百貨店、空港免税店、全国のお取り扱いサロン

*店舗により発売日が変更になる場合がございます。

製品サイト：https://www.ya-man-tokyo-japan.com/products/forhair/pl_veda-hair-volumer-pro-plus.html

美しくを、変えていく。

1978年の設立以来、精密電子機器メーカーとしての技術開発基盤を背景に業務用美容機器からはじまり家庭用美容機器へと、美容機器専門メーカーとして革新的な製品をつくることに全力を注いできました。「美しくを、変えていく。」をスローガンに掲げ、これからも先端テクノロジーと常識を変えるアイデアで、美しくなる夢や驚きをお届けしていきます。

コーポレートサイト：<https://www.ya-man.co.jp/>

※発表日現在の情報となります。最新の情報と異なる場合がございますのでご了承ください。

【誌面掲載用クレジット】

ヤーマン 0120-776-282 東京都江東区東陽 2-4-2 新宮ビル
「YA-MAN TOKYO JAPAN プロ ライン」ブランドサイト <https://ymn.cm/proline>

【本件に関する報道関係のお問合せ先】

ヤーマン株式会社 ブランド戦略本部 広報宣伝部
TEL : 03-5665-7336 FAX:03-5665-7342 E-MAIL : pr@ya-man.com